



**ALPHATIC Серия |**  
**Сверхмощный робот**  
**Модель: SF1600 - C4600**

ALPHATIC - самый мощный и технологически продвинутый робот для тяжелых условий работы, идеально подходящий для больших, высоконагруженных приложений, а его конструкция делает ALPHATIC идеальным сочетанием мощности и технологии.

ALPHATIC - это тяжелый робот компании CHAIFU, идеально подходящий для любого применения благодаря своему сверхвысокому мастерству и прочной структурной конструкции. Мощные двигатели и редукторы предназначены для выполнения различных тяжелых задач. Длинный рабочий ход 4600 мм позволяет ему удобно размещаться в небольших рабочих камерах.

Три основных компонента CHAIFU убеждают своей низкой стоимостью, высокая эффективность и низкий уровень технического обслуживания даже в тяжелых условиях эксплуатации.

Все станки серии ALPHATIC оснащены технологией LIKE PRECISION и редуктором сочлененных деталей высочайшей точности RV Reducer, что позволяет роботу в полной мере использовать свои преимущества даже при высокоскоростной работе.

**Приложения**



**Обзор данных SF1600-C4600**

Модель	SF1600-C4600
Структура	Вертикально сочлененный
Количество осей	6
Радиус	4600mm
Грузоподъемность	1600kg
Повторяемость	±0.3mm
Режим привода	Серводвигатель переменного тока
Максимальная скорость	J1 20°/s
	J2 12°/s
	J3 12°/s
	J4 19°/s
	J5 19°/s
	J6 40°/s
Диапазон движения	J1 ±180°
	J2 +50°/-85°
	J3 -120°/+20°
	J4 ±360°
	J5 ±115°
	J6 ±360°
Допустимый момент	J4 29380N·m
	J5 29380N·m
	J6 8815N·m
Допустимая инерция	J4 7560kg·m <sup>2</sup>
	J5 7560kg·m <sup>2</sup>
	J6 5350kg·m <sup>2</sup>
Рейтинг защиты	IP 65, запястье IP 67
условия эксплуатации	Темп. 0-45°C
	Влажность Ниже 95%RH
	Вибрация Ниже 4.9m/s <sup>2</sup>
	Прочее Устранение шумов сигнала
Размер основания	1660*1580mm
Высота	3939mm
Вес	11600KG
Монтажные позиции	Пол
Потребляемая мощность	16.8kVA

**Диапазон движения SF1600-C4600**

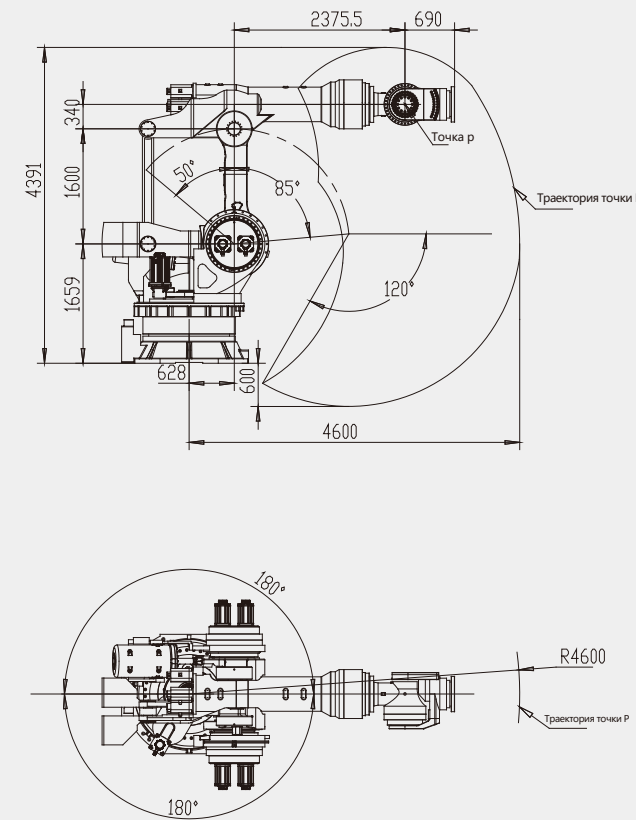

**Внешние и установочные размеры SF1600-C4600**

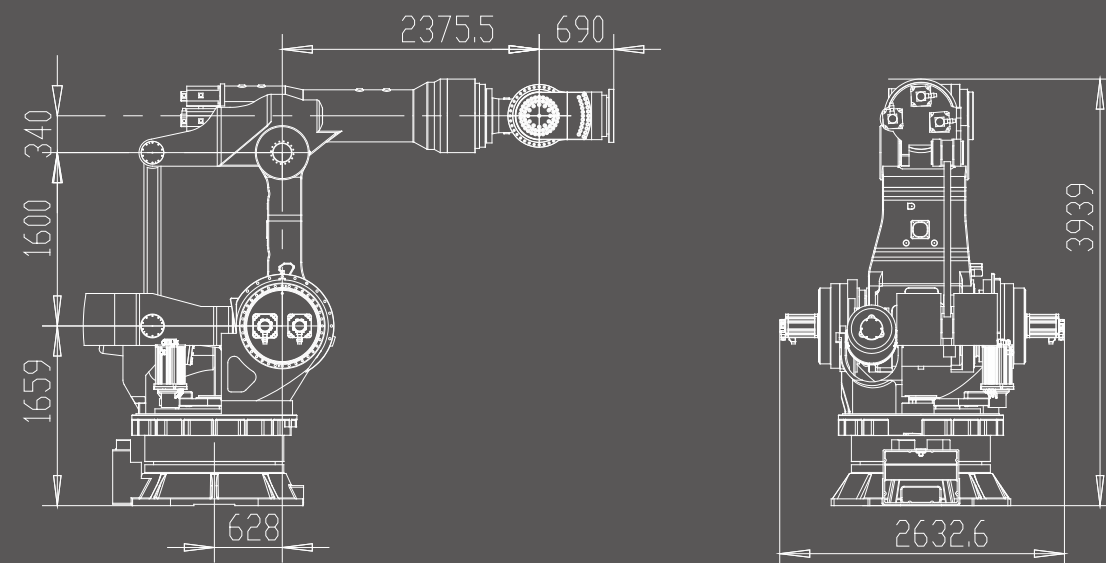

**Схема A-Way (монтажные размеры торцевого фланца)**

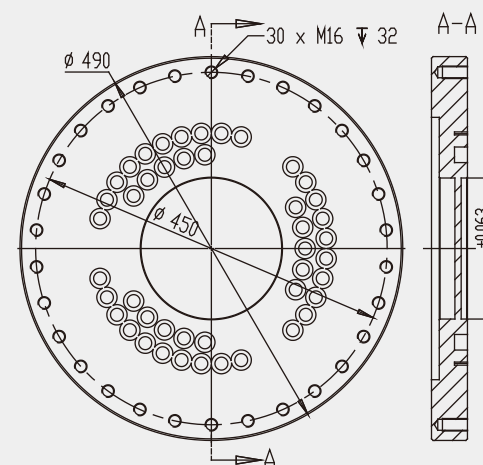

**Схема B-Way (монтажные размеры основания)**

